

Spoel opspoelen

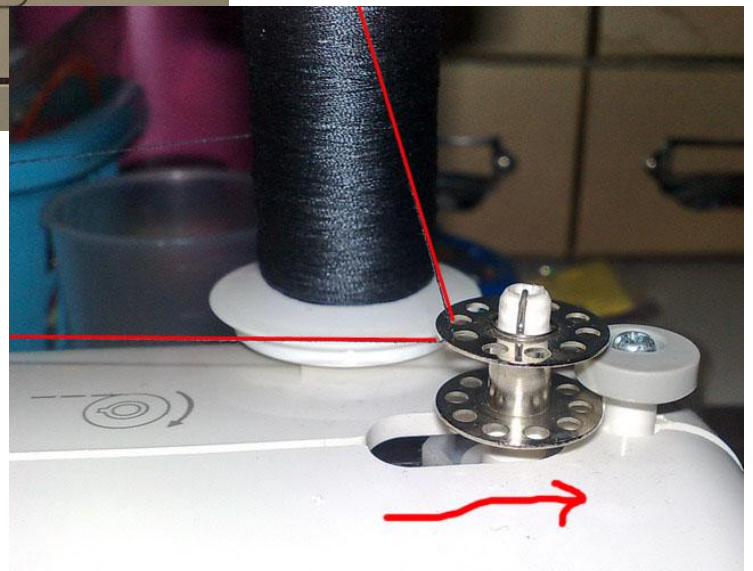
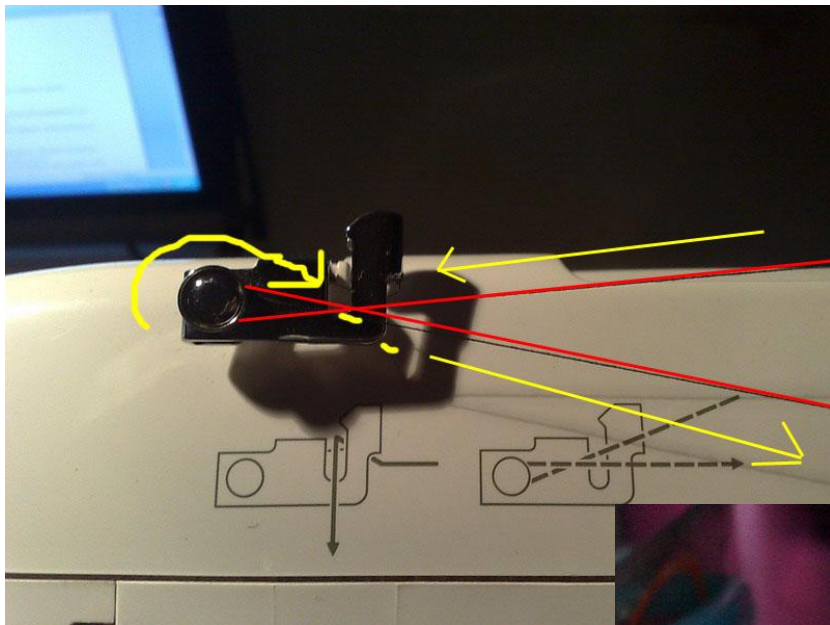

1: garen op de houder.

2: spoel op de spoelopwinder

3: draad door de geleider heen.
(afbeelding 2)

4: draad door een gaatje van de spoel halen.

5: spoelopwinder naar zijkant duwen (afbeelding 3) in dit geval naar rechts.

6: gas geven met het pedaal van de naaimachine.

7: zoveel opwinden als je wilt of tot het niet meer verder kan

8: spoelopwinder terug duwen (naar links)

9: draad afknippen en klaar.

Inrijgen bovendraad:

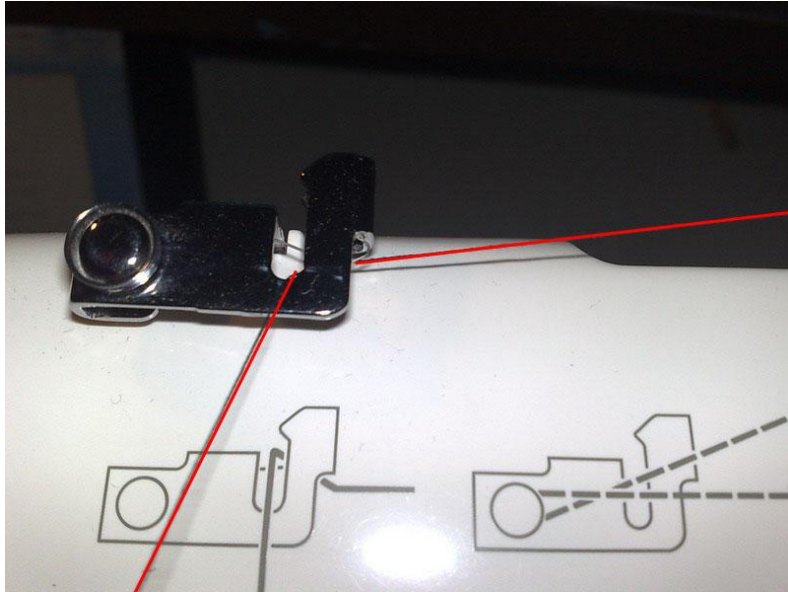

1: klos garen op de garenstandaard

2: draad door draadgeleider (zie afbeelding 1). Houd altijd met 1 hand je garen vast als je deze naar stap 3 begeleid. Anders haal je het garen niet goed door de spanningsheen waardoor je problemen krijgt.

3: draad naar beneden OM de spanningsknop heen en dan weer omhoog (zie afbeelding 2)
*je maakt als het ware een U-turn of U-beweging

4: als je omhoog bent moet je om de draadhevel heen (dat ijzeren dingetje wat op en neer beweegt tijdens het naaien)
Zie afbeelding 3 voor close up en opengeschroefde naaimachine.
Je mag nu je draad weer loslaten aan het begin.

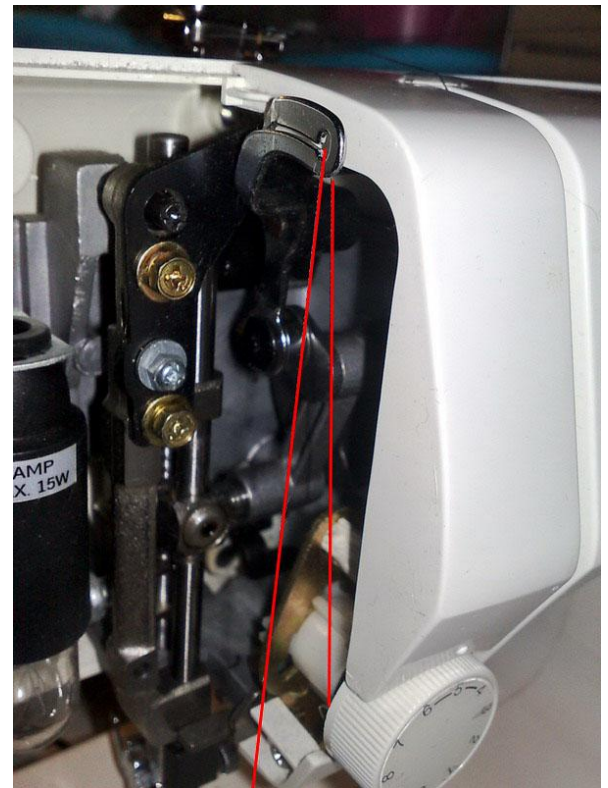
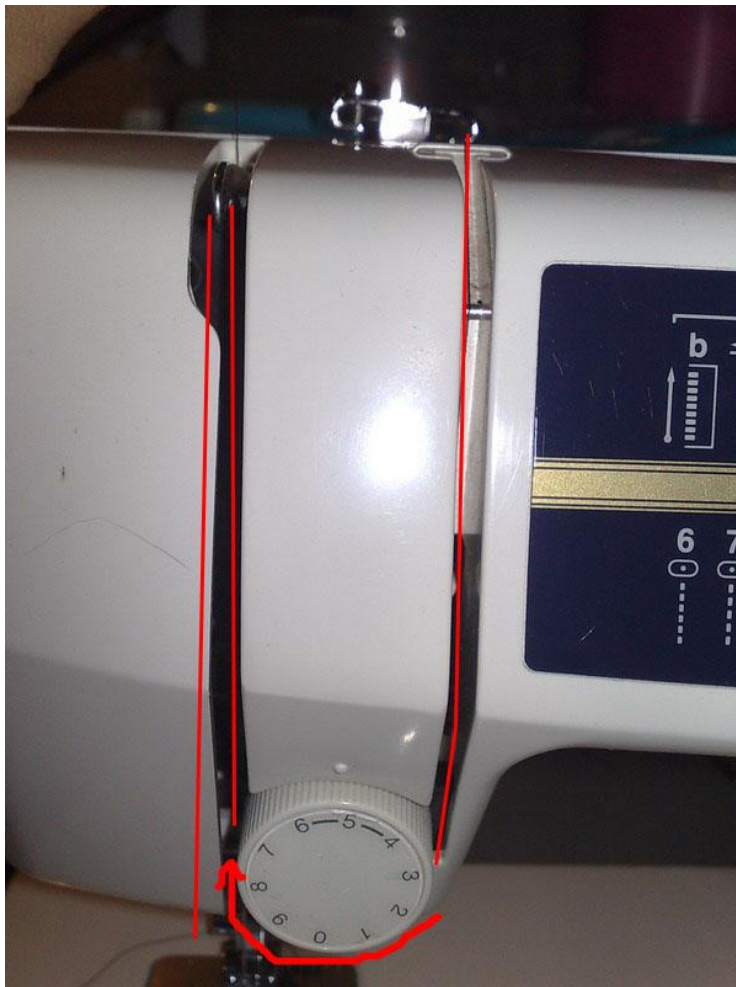

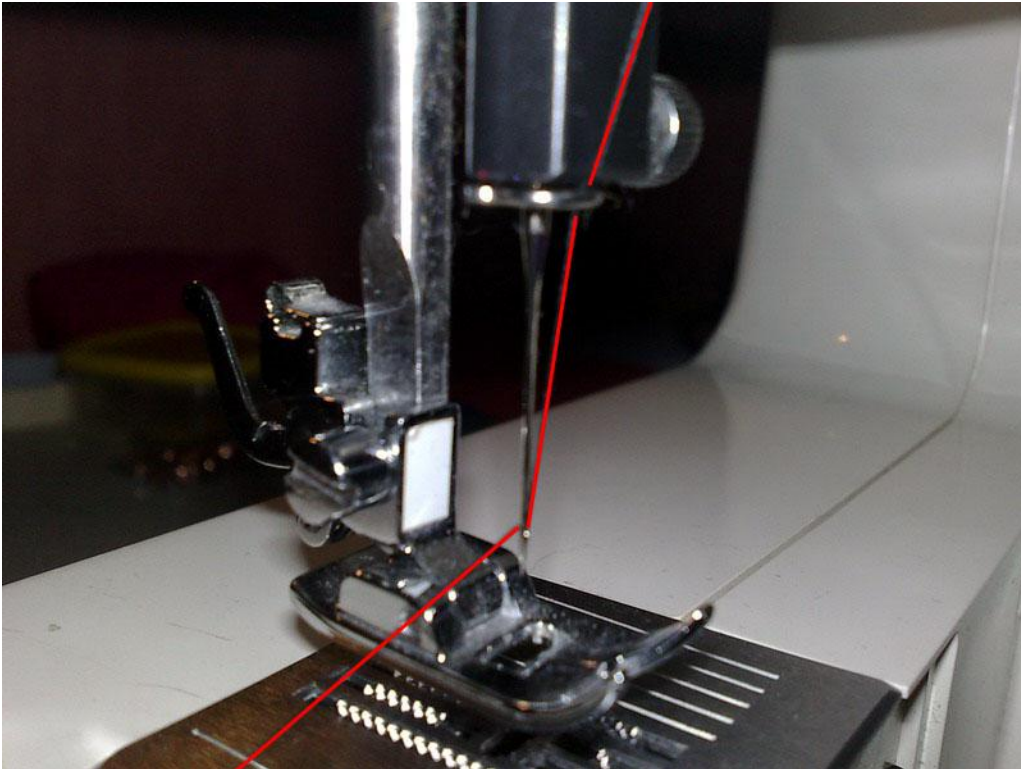

5: nadat je om de draadhevel bent gegaan moet je naar beneden met je draad.

6: haal deze om of achter de draadgeleider net boven de naald

(zie afbeelding hierboven)

Je ziet dat de rode lijn net achter een soort haakje stopt. Daar moet je draad achter.

7: haal nu de draad door de naald heen

Onderdraad inrijgen:



1: zet het spoeltje in het spoelhuis. Hij moet MET de klok meedraaien. Op foto 1 hou ik het spoeltje zodanig vast dat als ik em af zou wikkelen, dan draait het touw mijn richting op. En als ik de spoel zou opwinden, draai ik naar voren.

*Zorg dat je altijd zo'n 10 tot 15 cm draad hebt uitsteken.

2: Als de spoel erin zit moet je de draad door de spanning van de spoelhuis twisten.

Dat doe je als volgt:

- beweeg de draad door een klein gleufje
- volg de gele stippelijijn
- er zit een klein miniscuul haakje waar de lange gele lijn loopt. Je hoort een soort zacht –klikje- als het goed doo de spanning heen zit. Soms hoor je dit wel en soms niet.

Nu zit je draad goed in zijn spoelhuis.

Trek nog zachtjes aan het uiteinde om te controleren of de spoel echt MET de klok meedraait.

Kijk dus naar de kant van het spoeltje en trek aan het uiteinde van je draadje.

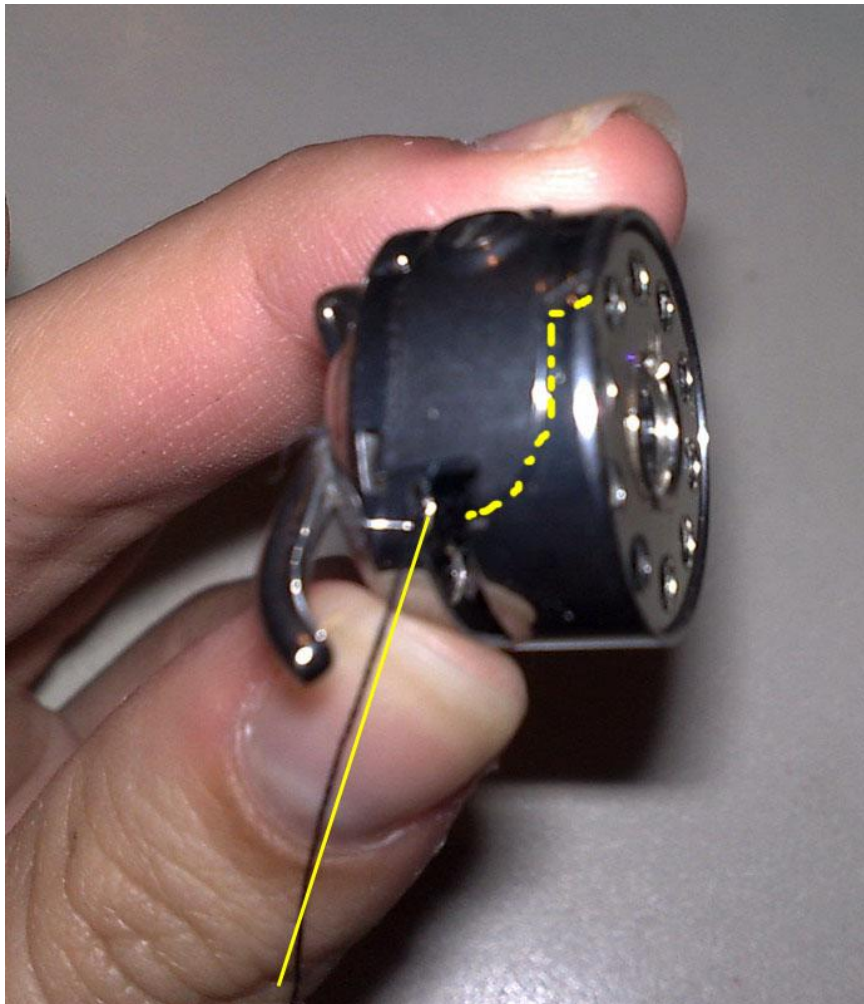



3: Ik moest het helaas met 1 hand doen maar Houd het lipje van de spoelhuis (waar rode cirkel omheen zit) met duim en wijsvinger open Plaats nu de spoelhuis met de stang (paarse lijn) omhoog gewezen in de naaimachine.

4: als het er goed in zit, kun je het lipje loslaten. De spoelhuis zit goed als hij niet van zijn plaats afvalt. Zie afbeelding 2 op deze pagina.

Voordat je kan naaien moet je eerst de onderdraad omhoog zien te krijgen. Dat doe je als volgt (zie afbeeldingen en uitleg op volgende pagina)

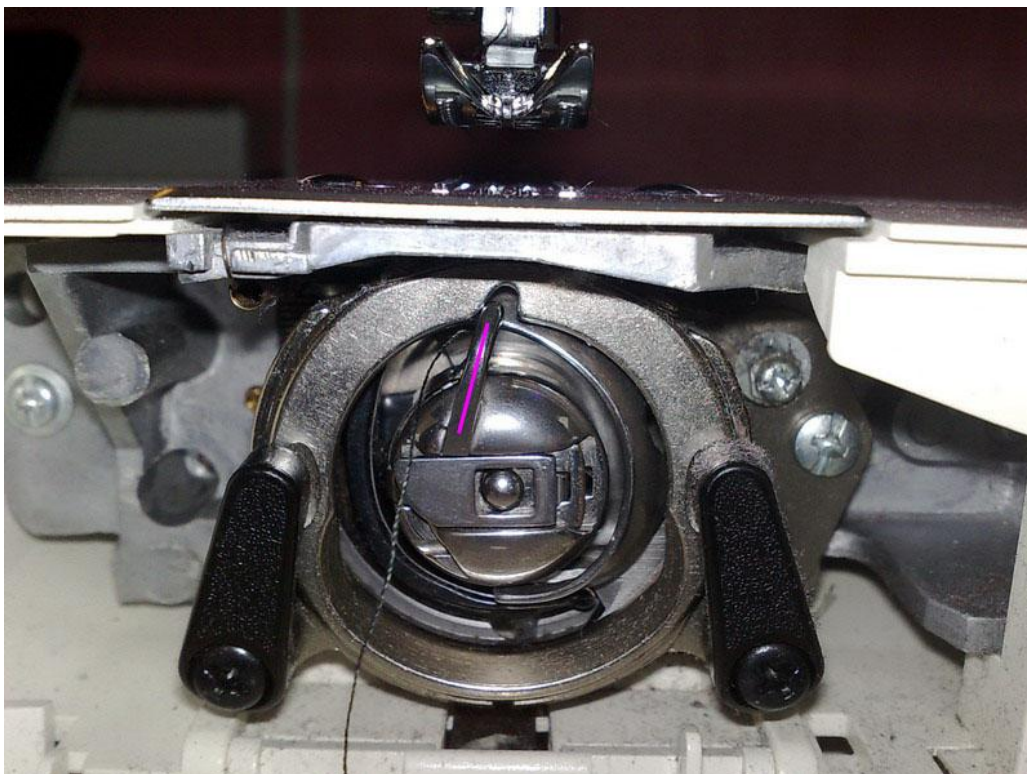

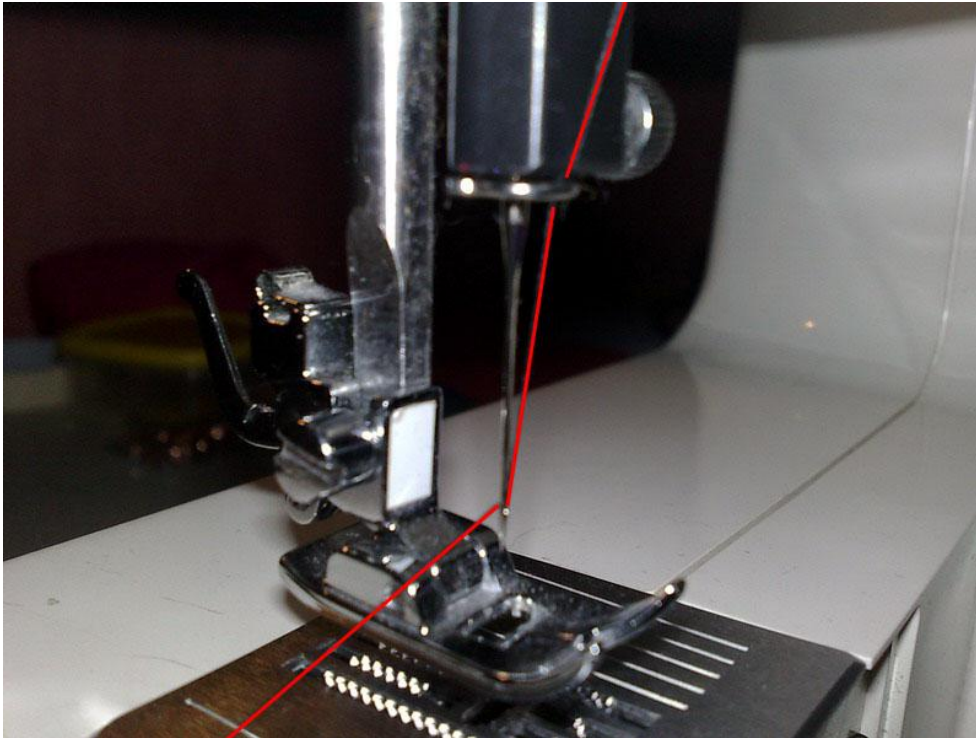

5: houd de bovendraad vrij stevig naar de zijkant. Je creert als het ware een 'haak' of 'hoek'. We noemen dit ook wel 'vissen'. Vissen oznder haak gaat ook niet dus je moet een haak maken met je draad en dat doe je dus door je draad vrij stevig vast te houden naar de zijkant.

6: Draai de knop, aan de zijkant van de naaimachine, naar je toe.

De naald gaat nu naar beneden in de naaimachine Blijf net zo lang draaien tot de naald weer omhoog is en zorg ervoor dat deze zich weer bevind op de juiste hoogte.

*deze hoogte kun je nachecken. Het ijzeren draadheveltje (tijdens het inrijgen) moet op de hoogste plek zitten. Deze draadhevel beweegt namelijk mee tijdens het naaien.

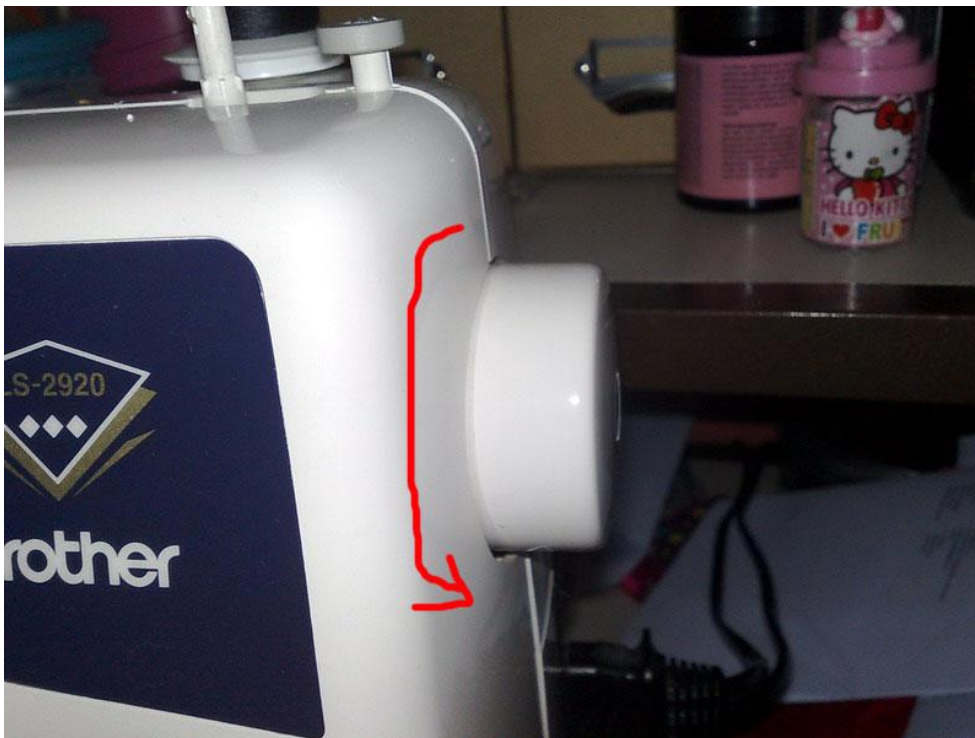

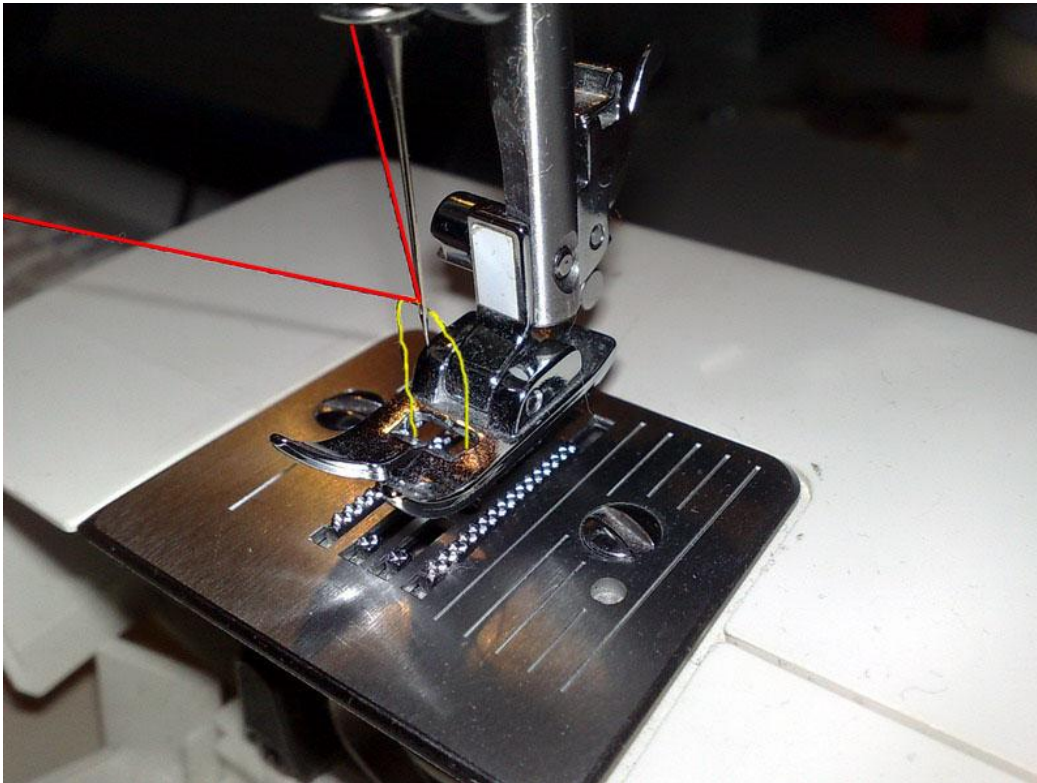

7: zoals je ziet op afbeelding 1 op deze pagina zie je dat de onderdraad (hier in geel) omhoog is gehaald.

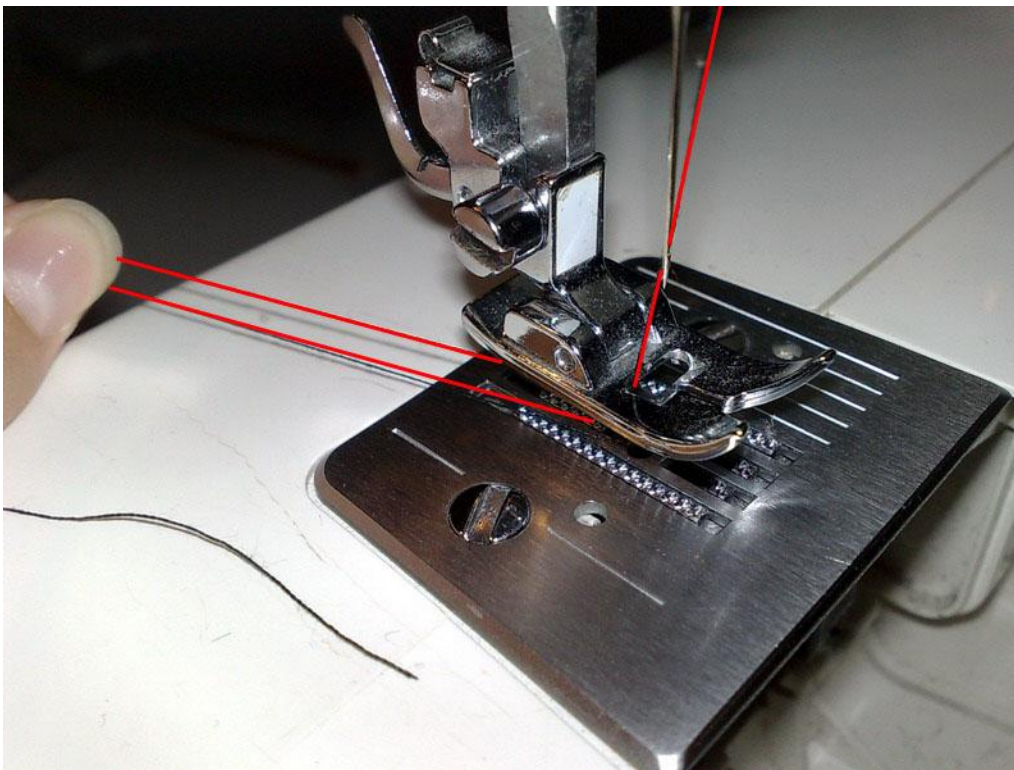

8: zorg ervoor dat beide draden (sorry dit keer allebei in rood aangegeven op afbeelding 2 van deze pagina), naar achteren liggen.

Je moet deze ook **ALTIJD** even vasthouden als je begint met naaien. Al is het maar voor 2 of 3 steekjes.

Beginnen met naaien:

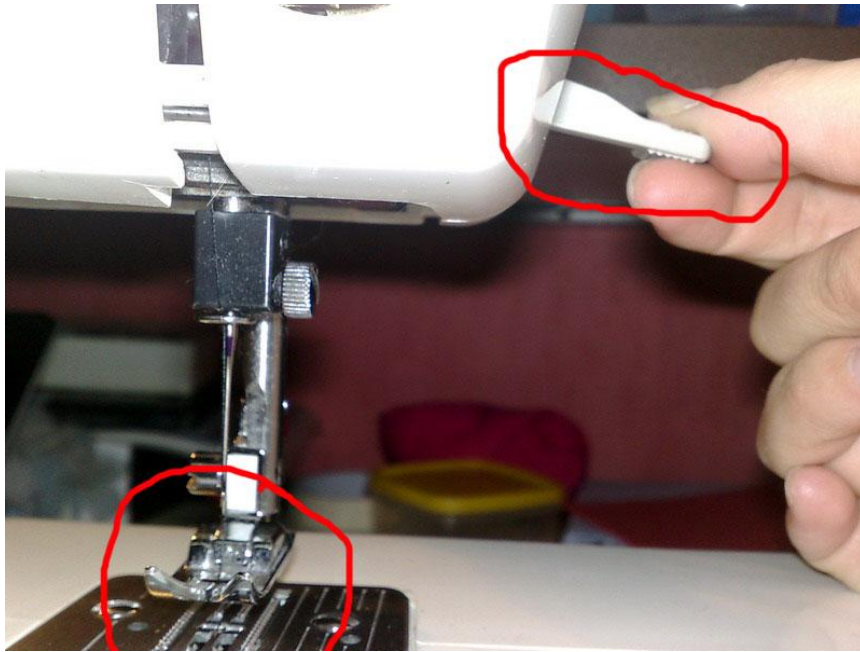

1: Als eerste zorg je ervoor dat je persvoetje (het ijzeren dingetje met rode cirkel) omhoog staat. Anders kun je geen stof onder de naaimachine leggen.

Dit voetje doe je omhoog met een hendeltje. Soms zit dit hendeltje aan de achterkant of links van de machine.

ALTIJD VOORZICHTIG MET HET VOETJE NEERZETTEN!!!!!!!

Als je het hendeltje en het persvoetje naar beneden laat kletteren, gaat de vering erin stuk en kun je je naaimachine laten repareren. Dat kosten veel geld.

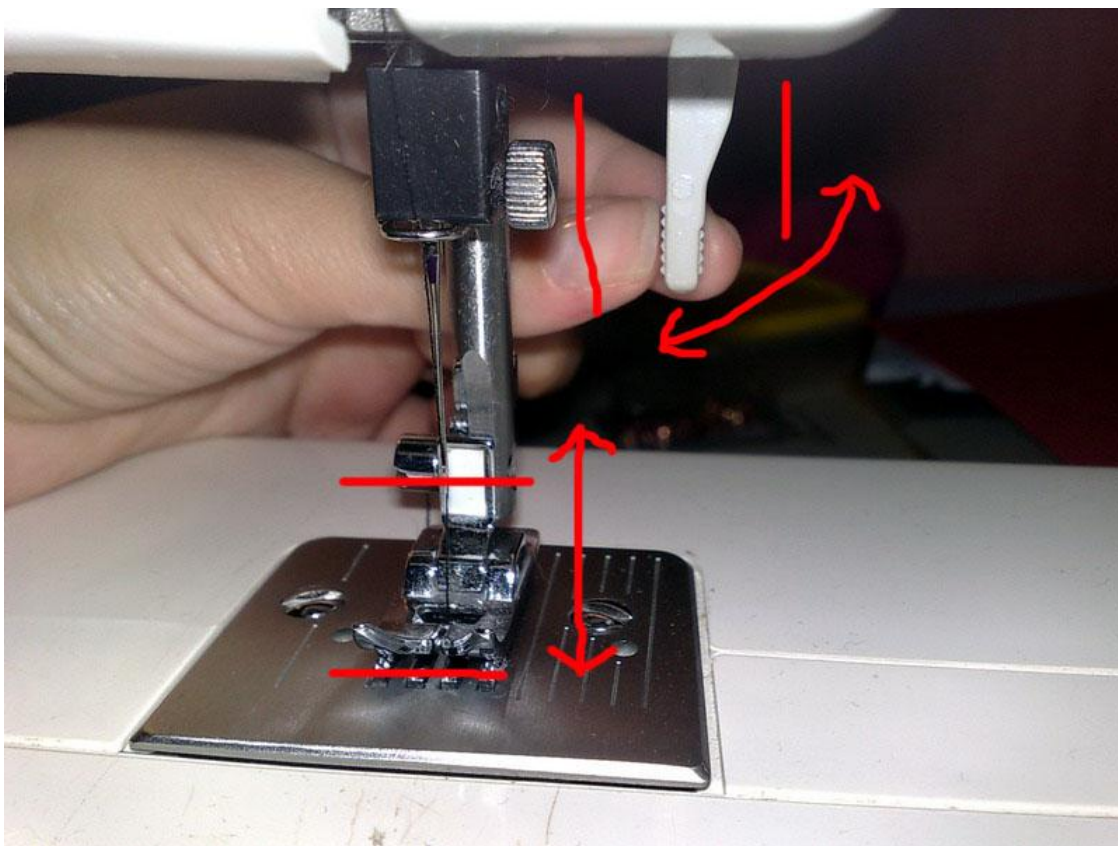



3: als je begint met naaien meet je ook **ALTIJD** even aan-en afhechten.
Anders laat je naad uiteindelijk weer los.

Dat doe je door de knop waar een U-turn vromige pijl naast zit (of in sommigen gevallen OP zit) in te drukken of naar beneden te duwen.
Hoe langer je de knop indrukt, des te langer je achteruit naait. Als je de knop/hendel weer los laat, gaat de machine weer vooruit.

Begin met naaien door:

- voetje omhoog
- stof eronder
- voetje omlaag
- draadjes, die naar achteren liggen) vasthouden
- ± 3 tot 5 steekjes naar voren
- draadjes loslaten
- knop/hendel om naar achteren te naaien indrukken en ingedrukt houden
- ± 3 tot 4 steekjes terug
- hendel / knop loslaten
- en doorgaan met naaien.

Aan het einde:

- vlakbij het einde de achteruitknop/hendel indrukken en ingedrukt houden
- ± 3 tot 5 steekjes naar achteren
- knop weer loslaten
- tot einde doornaaian
- voetje omhoog (ook je ijzeren draadhevel moet weer omhoog zijn en je naald ook)
- stof onder de machine vandaan halen
- draadjes afknippen.

Voetjes verwisselen

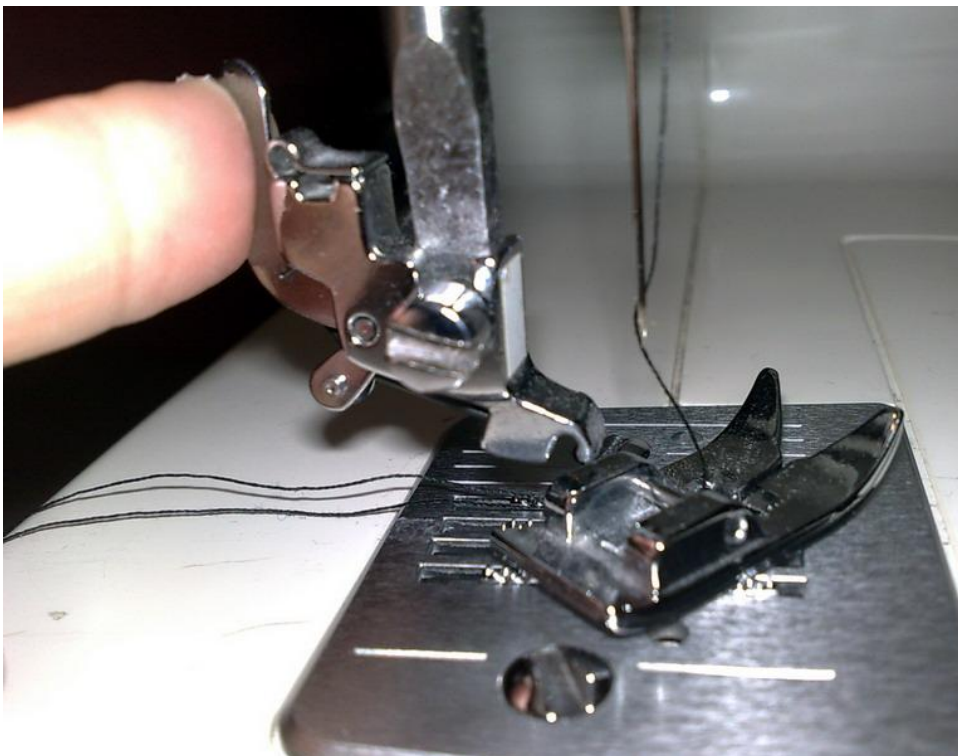
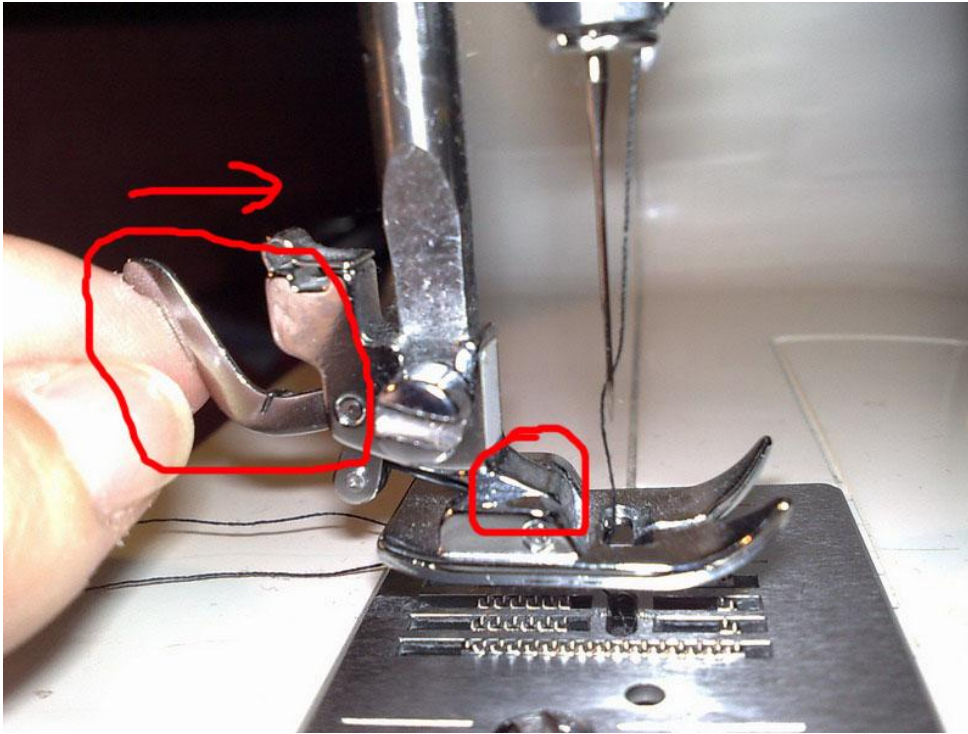

Naaivoetjes verwisselen doe je zodat je bepaalde naaitechnieken kunt uitvoeren zoals:

- een rits inzetten
- knoopsgat maken
- rolzomen
- automatisch plooiën maken
- automatisch rimpelen
- kralen aanzetten

Etc.

De 2 vetgedrukte zijn de meest gebruikte bij basis technieken.

1: Om het voetje te verwisselen moet je op een knop of hendeltje drukken. Dit verschilt per machine.

Zie afbeelding 1

Houd wel het voetje omhoog zoals je doet als je de stof eronder legt.

2: Als je het hendeltje indrukt zal het voetje los laten.

Afbeelding 2.

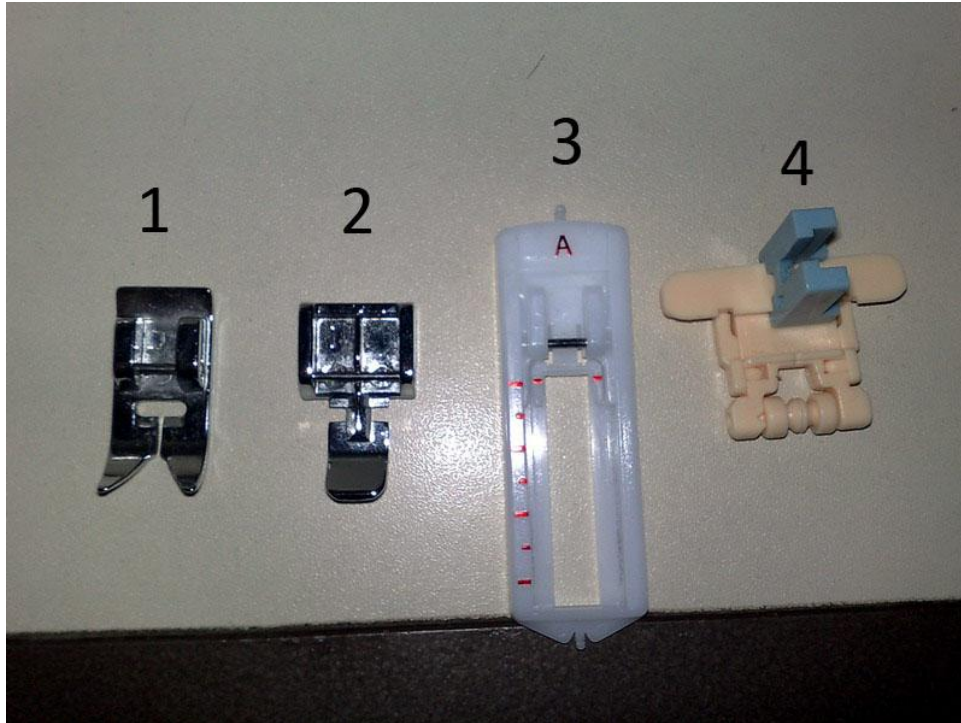

Afbeelding 1 op deze pagina laat een paar voetjes zien. Deze kunnen per machine verschillen

1: normaal stikvoetje
 2: normaal rits voetje
 3: knoopsgaten voetje
 4: blinde rits voetje. Deze moet je soms los kopen en zet je anders op je naaimachine.

3: leg het voetje wat je wilt gebruiken op zijn plaats (zie afbeelding 2 op deze pagina) en zet dan het voetje weer omlaag en het voetje zal zich vastklemmen.

Om weer te wisselen duw je dezelfde knop/hendel weer in en laat het voetje weer los.

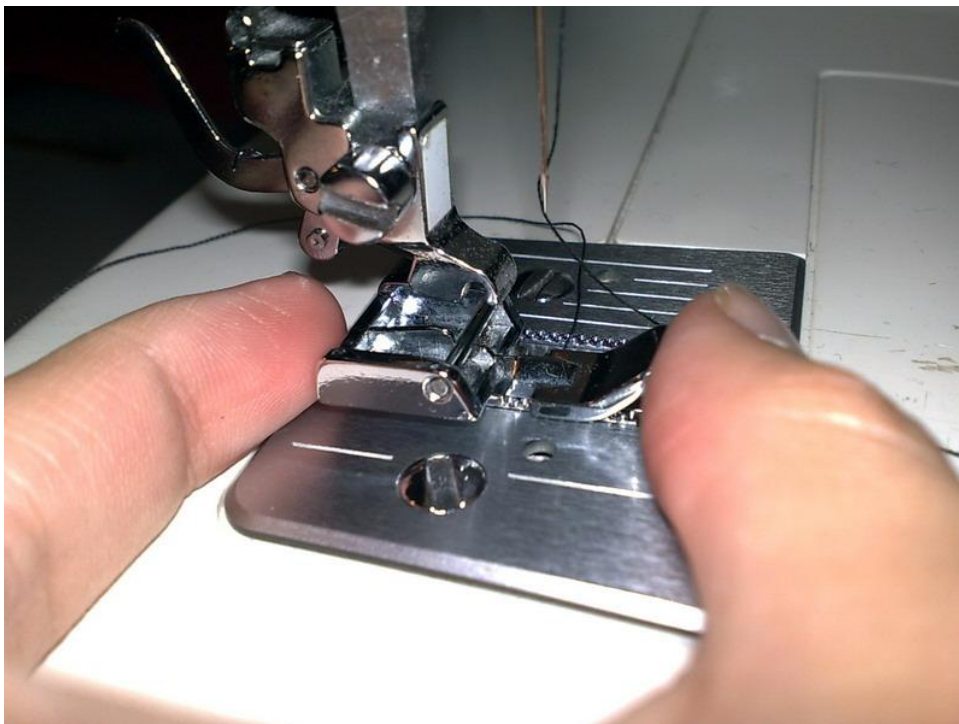

Spanning regelen:



Bovendraad spanning.
Deze machine geeft aan dat de spanning tussen de 4 en 6 goed is.

Hoe hoger het getal des te strakker de bovenspanning is

Hoe lager het getal des te losser de bovenspanning is.



Je kun ook de onderdraadspanning regelen door de schroef van het spoelhuis strakker of losser te draaien.

De onderdraad spanning zit te strak als de spoel en spoelhuis in de lucht blijft hangen als je hem aan het draadje vasthoudt.

De onderdraad spanning is te los als het geen kleine weerstand geeft als je aan het draadje trekt.

De onderdraad spanning moet goed zijn als je een klein beetje weerstand hebt als je aan het touwtje trekt.

Dit is vrij lastig en daarom is het verstandig zoveel mogelijk proeflapjes te stikken tot je het door hebt

Problemen

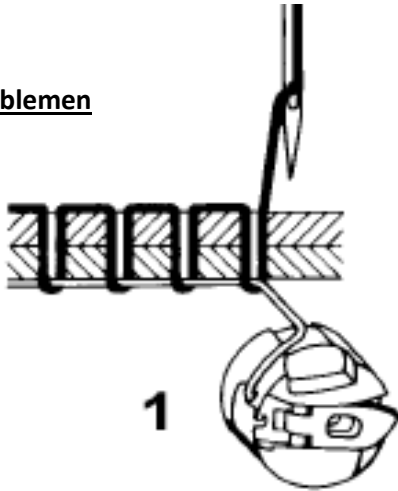

Probleem plaatje 1:

Wat zie je?

Aan de onderkant van de stof zie je kleine bolletje uit de stof komen.

Oorzaak:

- de bovendraad is te los (of)
- de onderdraad is te strak

Oplossing:

- bovenspannings strakker draaien (hoger nummer) (of)
- onderdraad stukje lossen draaien

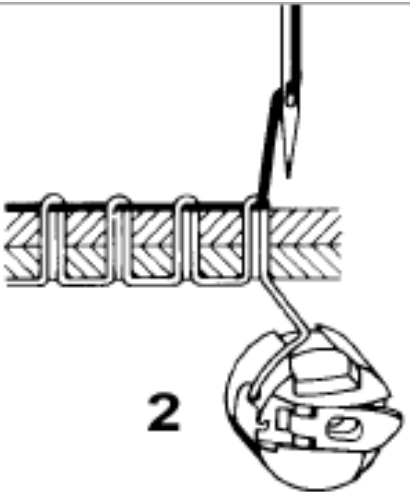

Probleem plaatje 2:

Wat zie je?

Aan de bovenkant van de stof zie je kleine bolletjes uit de stof komen.

Oorzaak:

- de bovendraad is te strak (of)
- de onderdraad is te los

Oplossing:

- bovenspanning lossen draaien (lager nummer)(of)
- onderdraad strakker draaien

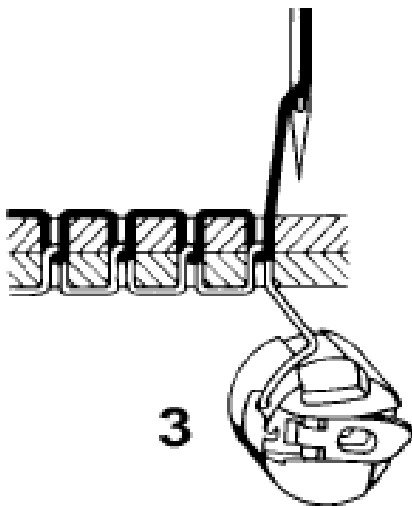

Dit is de juiste spanning.

Onder en bovenkant van de stof bevat geen rare bolletjes of oneffenheden.

Mocht de spanning goed staan maar nog steeds problemen geven, moet je je naaimachine en je spoeltje opnieuw inrijgen. Wellicht heb je een fout gemaakt tijdens het inrijgen.

Overige problemen:

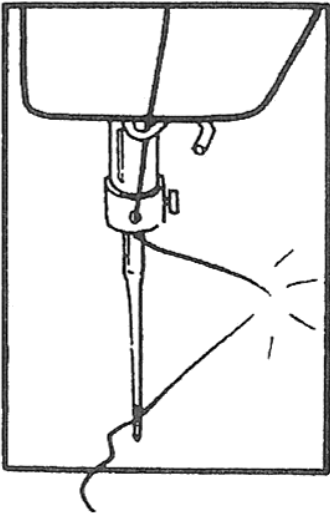

Draadbreuk:

Oorzaak:

- slecht garen (of)
- verschillende garen op spoel en klos (of)
- verkeerd ingeregen draad (of)
- bovenspanning te strak

Oplossing:

- ander garen gebruiken (of)
- hetzelfde garen gebruiken voor klos en spoel (of)
- draad opnieuw inrijgen (of)
- zet bovenspanning lossen

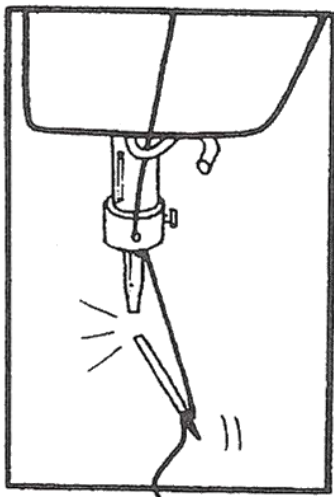

Naaldbreuk:

Oorzaak:

- verkeerde naald voor de machine (of)
- te dunne naald bij te dikke stof (of)
- naald te laag ingezet

Oplossing:

- juiste type naald inzetten (of)
- dikkere naald inzetten (of)
- zet de naald in op de juiste hoogte

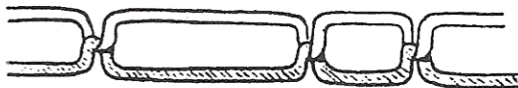

Overslaan van steken:

Oorzaak:

- de naald is te laag ingezet (of)
- verkeerde naald inzet

Oplossing:

- zet de naald hoger in (of)
- zet de juiste type naald in

Leuke sites om naar te kijken en om van te leren

- Patronen aanpassen: <http://www.burdastyle.com/techniques/adjust-patterns-for-mixed-sizes>
- Button covers: <http://www.burdastyle.com/techniques/fabric-covered-buttons>
- Knoopsgaten maken: <http://www.burdastyle.com/techniques/make-buttonholes>
- Kraag met staander: <http://www.burdastyle.com/techniques/sewing-a-shirt-collar-with-collar-stand>
- Snel drapperen: <http://www.burdastyle.com/techniques/quick-drapery>
- Pick-up skirt: <http://www.burdastyle.com/techniques/pick-up-skirt-technique>
- Bh patroon maken: <http://www.burdastyle.com/techniques/developing-a-simple-bra-pattern-from-basic-bodice-block>
- Non-stretch bootcovers: http://www.godsavethequeenfashions.com/Non-Stretch_Boot_Covers.html
- Rits inzetten: http://www.godsavethequeenfashions.com/Installing_Zippers_v1_.html
- Smocking: <http://www.burdastyle.com/techniques/technique-tuesdays-shirring>
- Tutorials: <http://sewingtutorials.blogspot.com/>
- Sancho: www.sancho.nl